



28. CRONENBERGER WERKZEUGKISTE

4. Juli
2026



Aus dem Inhalt

**Spendenerlöse
2024**

Seite **11**

**Wohin gehen
die Erlöse**

Seite **15**

Alles im Blick

Seiten **19-23**

**Neues vom
Vorstand**

Seite **33**

**Die Stimmen der
Begünstigten**

Seite **13**

**Die Polizei
rät**

Seite **17**

**Gewinne,
Gewinne**

Seite **29**

**Seifenkiste war
gestern**

Seite **35**

DIGASS

Spedition • Logistik

Seit 115 Jahren Ihr lokaler und globaler Partner in Cronenberg

- Internationale Spedition
- Logistik - Kommissionierung
 - Lagerung – Verzollung
 - See- und Luftfracht
- Europa – Sammelverkehre

Viel Spaß auf der 28. Werkzeugkiste



www.digass.de

Dietrich Gass oHG
Hauptstr. 60a
42349 Wuppertal
Tel.: +49 (202) 247 68-0
info@digass.de

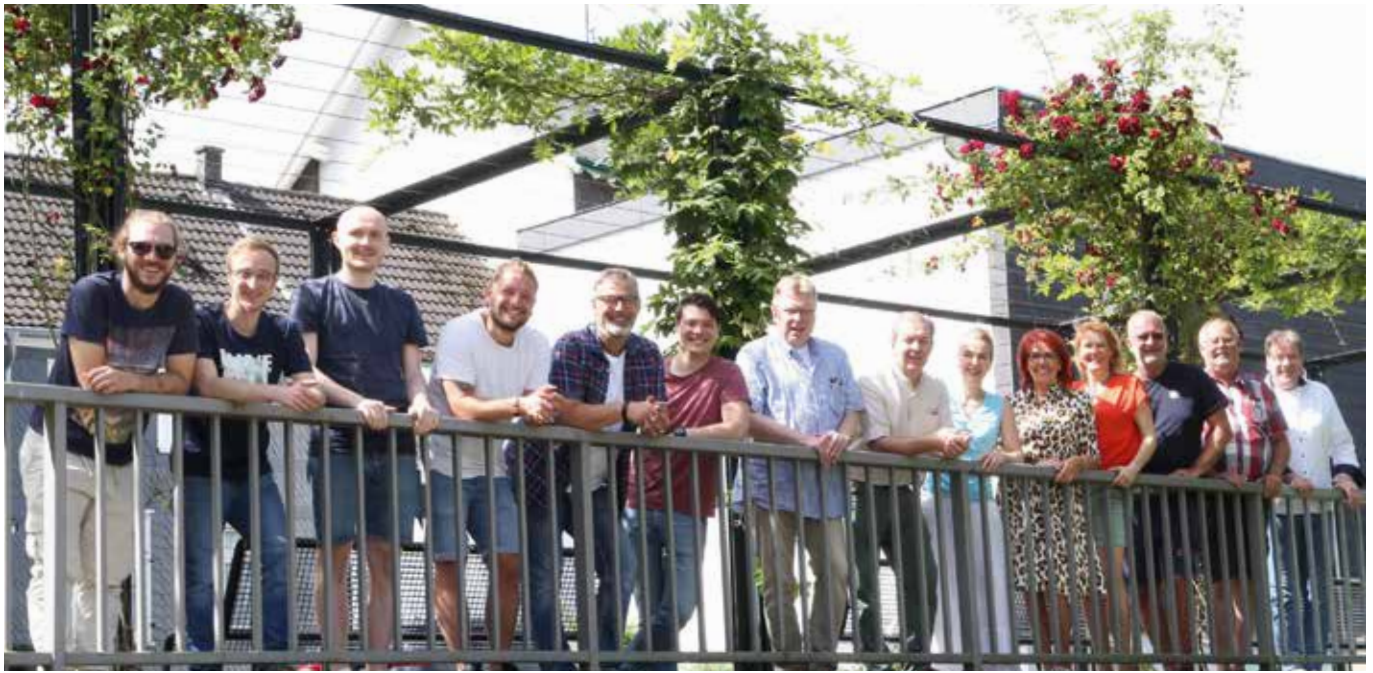

28. Cronenberger Werkzeugkiste

Herzlich willkommen zur 28. Cronenberger Werkzeugkiste. In den letzten Jahren fand die Werkzeugkiste nach den Sommerferien und großen Turnieren im Männerfußball statt: Anlässe, mit einem weinenden und einem lachenden Auge auf das Ende der sechswöchigen Ferien zu schauen. In diesem Jahr ist es anders. Denn die Sommerferien stehen noch vor uns, die Fußball-WM der Männer ist vermutlich seit mehreren Wochen im vollen Gange und Deutschland steht hoffentlich im Achtelfinale.

Unabhängig von allen Nebensachen und Umständen findet die Cronenberger Werkzeugkiste statt. Und das zum 28. Mal seit ihrer Gründung im Jahr 1972. Wir danken Ihnen für Ihr Kommen und Ihre Unterstützung. Alle Ihre Ausgaben, zum Beispiel für bergisches Werkzeug oder Ihr leibliches Wohl, kommen einem guten Zweck zugute. Im Jahr 2024 sind dadurch 135.000 € zustande gekommen - eine unvorstellbare

Summe. Insbesondere in Zeiten wie diesen freuen wir uns über jeden Euro, den wir ausschütten dürfen. Jeder Euro wird (vielleicht mehr denn je) benötigt.

Unter unserem gleichbleibenden Motto „Einander verstehen – miteinander leben“ sammeln wir in diesem Jahr Spenden für Einrichtungen für Menschen mit Behinderungen in Wuppertal und Schwerin sowie für weitere Vereine und Organisationen

aus der Umgebung wie zum Beispiel die Ärztliche Kinder- und Jugendambulanz Bergisch Land e.V.

Dass wir diese Spenden einsammeln können, verdanken wir Ihnen als Besuchende und den engagierten Teilnehmenden. Wie viele Teilnehmende am Tag der Werkzeugkiste im Einsatz sind, lässt sich schwer beziffern. Gefühlt ist ganz Cronenberg und darüber hinaus auf den Beinen: im Schicht-

betrieb an den Verkaufsständen, im Dauereinsatz unterwegs oder für einige Minuten auf einer der Bühnen. Ihnen allen gilt wieder einmal ein großes Dankeschön von Herzen. Ohne Ihr Engagement wäre die Werkzeugkiste nicht möglich.

In diesem Heft finden Sie weitere Informationen zur diesjährigen Werkzeugkiste. Das Programm und auch den Standplan aller teilnehmenden Organisationen und Vereine finden Sie in der Heftmitte. Viel Spaß bei der Lektüre! Wir wünschen uns und Ihnen ein friedliches, munteres Fest und eine schöne Zeit auf der 28. Cronenberger Werkzeugkiste.

Impressum

Herausgeber und Veranstalter:

Cronenberger Werkzeugkiste e.V., Hütter Straße 10,
42349 Wuppertal-Cronenberg

Redaktion: Janik Backhaus (verantwortlich),
Chris Gass

Gesamt-Herstellung:

Verlag
Ronsdorfer Wochenschau e.K.

1000 / Juli 2026



FRIEDRICHS BAUELEMENTE

Hauptstraße 33 * 42349 Wuppertal
02 02 - 47 00 17

www.friedrichsbauelemente.de

Ihr Partner für: ✓ Türen Fenster Sonnenschutz
Vordächer Rollladen



Wir wünschen allen viel Spaß!
Auf eine gelungene **Werkzeugkiste!**



Ein herzliches Dankeschön
an das Werkzeugistenteam
sowie an alle Helfer und Besucher
für dieses großartige Fest!

**Gemeinschaft
Cronenberger
Unternehmen**

Bei uns am Ehrenmal erhältlich: Kaffeespezialitäten und
Küchenmesser in einer besonderen Werkzeugkisten-Edition.

EB®

Sicherheitswerkzeuge

Eulenbach GmbH & Co. KG
Korzerter Straße 50
42349 Wuppertal
Tel. 0202/474672
Fax 0202/476390
eulenbach@eb-germany.de



Über 40 Jahre Sicherheit mit Qualität

Grußwort

Oberbürgermeisterin Miriam Scherff

Liebe Cronenbergerinnen und liebe Cronenberger,
liebes Werkzeugkisten-Team, liebe Helferinnen und Helfer,
liebe Gäste,

die Cronenberger Werkzeugkiste ist ein wirklich außergewöhnliches Format, das alle zwei Jahre das ganze Dorf zusammenbringt. Ich hatte das große Glück, mit ihr groß zu werden, und muss sagen: Diese sommerlichen Festtage, von denen ich nicht einen verpasst habe, waren schon immer etwas Besonderes für mich. Deshalb freue ich mich außerordentlich, die diesjährige Auflage als Schirmherrin begleiten zu dürfen!

Mich berührt es immer wieder zu sehen, wie sich nicht nur all die fleißigen Vereinsmitglieder ins Zeug legen, sondern ein ganzer Stadtteil

in Bewegung kommt. Mit dieser Erfahrung werde ich nicht alleine sein: Wer schon einmal zu Gast war, hat spüren können, mit wie viel Herz, Einsatz und Kreativität alle Beteiligten dabei sind. So viele Vereine, Institutionen und Nachbarn bringen sich ein – und das alles für den guten Zweck!

Seit 1972 gibt es die Cronenberger Werkzeugkiste. Gemeinsam hat man sich zum Ziel gesetzt, benachteiligten Menschen in Wuppertal und Schwerin zu helfen. Und das ist mit großem Erfolg gelungen: Insgesamt sind über all die Jahre mehr als 1,4

Millionen Euro für vielfältige Vereine und Organisationen in Wuppertal und Schwerin zusammengekommen. Dafür Hut ab! Und vor allen Dingen ein großes Dankeschön an alle, die in den vergangenen Jahrzehnten und auch in diesem Jahr wieder zum Gelingen des Formats beigetragen haben.

Dieses kraftvolle Miteinander und das starke Gemeinschaftsgefühl ist genau das, was Wuppertal im Allgemeinen und Cronenberg im Speziellen so lebenswert macht. Ich wünsche allen Beteiligten und Gästen ein großartiges Fest und freue mich schon



© Stefanie vom Stein

darauf, Sie alle bei der 28. Auflage der Cronenberger Werkzeugkiste zu sehen!

Ihre Miriam Scherff

Herren- und Damen-Mode

im Herzen von

Cronenberg

MODE REISS DAMENMODE

MICHA A HERRENMODE

Hauptstraße 8 (Krings Ecke) • Cronenberg Mitte

Wir wünschen allen eine ganz besondere Werkzeugkiste 2026!

SPD





Mit *Liebe* zum Handwerk

und *Herz* für Cronenberg!

Kaufmann 

...die gute Metzgerei!

Hauptstraße 2 – 4
42349 W.-Cronenberg
Telefon (02 02) 47 12 69

Grußwort

Bezirksbürgermeisterin Pia Kötter

Liebe Cronenbergerinnen und liebe Cronenberger,

auch die 28. Cronenberger Werkzeugkiste steht wieder unter dem schönen und zugleich bedeutungsvollen Motto „Einander verstehen und miteinander leben“. Dieses Leitmotiv bringt auf den Punkt, was dieses besondere Fest seit jeher auszeichnet: ein starkes Miteinander, gegenseitiger Respekt und gemeinsames Engagement.

Die Werkzeugkiste ist weit mehr als ein Fest. Sie ist ein lebendiger Ausdruck dessen, was unseren Stadtteil so besonders macht: Zusammenhalt, großer Einsatz und eine tiefe Verbundenheit. Alle zwei Jahre wird ihre große Bedeutung für Cronenberg aufs Neue

sichtbar. Viele Cronenbergerinnen und Cronenberger kehren eigens in ihre Heimat zurück oder verschieben sogar ihren Urlaub, um Teil dieses besonderen Ereignisses zu sein. Das ist ein eindrucksvolles Zeichen dafür, welchen Stellenwert die Werkzeugkiste im Herzen der Menschen hat.

Gleichzeitig steht die Werkzeugkiste für ein außergewöhnliches Engagement für den guten Zweck. Mit großem Einsatz und viel Herzblut tragen zahlreiche Firmen, Vereine und Unterstützende dazu bei, dass mit den Erlösen wichtige soziale Projekte gefördert werden können. Dieses so-

lidarische Handeln verdient höchste Anerkennung.

Darüber hinaus hat sich die Werkzeugkiste über die Jahre hinweg kontinuierlich weiterentwickelt. Sie bleibt ihren Wurzeln treu und geht zugleich mit der Zeit. In diesem Jahr wird das Fest erstmals durch einen Online-Ständeplan ergänzt und damit ein Stück weit digital erlebbar gemacht. Auch das zeigt, wie lebendig und zukunftsorientiert diese Traditionsveranstaltung ist.

Mein herzlicher Dank gilt allen, die zum Gelingen der Cronenberger Werkzeugkiste beitragen: den Organisatorinnen und Organisatoren, den Helferinnen und



Helfern sowie allen Besucherinnen und Besuchern. Sie alle machen dieses Fest zu einem Höhepunkt im Veranstaltungskalender und zu einem starken Zeichen für gelebte Gemeinschaft.

Ich wünsche uns allen ein fröhliches, gelungenes Fest und viele schöne Begegnungen.

Ihre Pia Kötter



CNC- UND ROBOTER-SCHLEIFTECHNIK IN CRONENBERG

WIR BILDEN AUS! www.bergergruppe.de/karriere.de



BERGER GRUPPE | Kohlfurther Brücke 69, 42349 Wuppertal | Tel.: (0202) 24742-0 | info@bergergruppe.de | www.bergergruppe.de



KNIPEX wünscht der
WERKZEUGKISTE 2026
viel Erfolg!



Grußwort

Polizeipräsident Markus Röhl

Liebe Cronenbergerinnen und Cronenberger, liebe Gäste der 28. Werkzeugkiste,

Demokratie ist nichts für Zuschauer, sondern für (Mit-)Macher. Die Gründerväter der Werkzeugkiste – unter ihnen, erlauben Sie mir als Polizeipräsident diesen Hinweis, auch der Leiter der örtlichen Polizeiwache Manfred Papschick – waren ebensolche Macher. Als sie 1972 einen Missstand erkannten, schauten sie nicht zu, sondern behoben ihn. Mit Solidarität und bürgerschaftlichem Engagement. Und riefen so ganz nebenbei, eine Veranstaltung ins Leben, die in diesem Jahr schon zum 28. Mal stattfindet.

In diesem Sinne steht die Cronenberger Werkzeugkiste seit nunmehr 54 Jahren für demokratische Werte. Dank des Einsatzes vieler Ehrenamtlicher, der Cronenberger Unternehmen, von

Vereinen, Organisationen und Privatleuten – kurzum: aus allen Teilen der Gesellschaft – konnten bisher über 1,4 Millionen Euro an soziale Einrichtungen ausgeschüttet werden. Was für eine Gemeinschaftsleistung, für die ich allen Macherinnen und Machern danke!

Darüber hinaus steht die Werkzeugkiste getreu dem Festmotto „Einander verstehen – Miteinander leben“ für Zusammenhalt, Spaß und Freude in geselliger Atmosphäre. Nicht nur für die Cronenbergerinnen und Cronenberger, sondern auch für Gäste von nah und fern. Ihnen allen möchte ich sagen: Machen auch Sie mit!

Auf eine schöne und erfolgreiche 28. Cronenberger Werkzeugkiste!



Herzliche Grüße
Ihr Markus Röhl

 **GERA**
protective covers



SCHUTZTÜCHER, HAUBEN, PLANEN UND MEHR

GERA ist zuverlässiger und kompetenter Partner der Landmaschinenindustrie. Unsere Produkte stehen für höchste Qualität.

individuell. passgenau. langlebig

www.gera-covers.com



Alles, was in keiner Werkstatt fehlen sollte



29,-

Knipex Universal-Schlüssel 'Twin Key'

10 Werkzeuge mit hochwertiger Oberflächenbeschichtung, für alle gängigen Schließsysteme, mittels Magneten platzsparend verbunden, gewichtsoptimierte Zink-Druckguss Konstruktion

21818073



199,-

Scheppach Werkstattwagen 'TW 1150'

L 760 x B 460 x H 965 mm, kompakter Werkstattwagen mit einem kompletten 70-tlg. Werkzeugsatz, hochwertige Werkzeuge aus Chrom-Vanadium-Stahl, 4 um 360° drehbare Rollen (2 davon mit Bremse), 6 Schubladen mit Soft-Open-Funktion und Schloss inklusive

32501199



144,99

Spax Schrauben-Set 'L-Boxx'

2.447-tlg., umfangreiches Schraubensortiment, mit enormer Beladungskapazität von 25 kg, einfache Klickverbindung ermöglicht Kombination mehrerer Boxen, mit modularem Innenraum, ordentliche Aufbewahrung verschiedenster Schrauben

26537434



19,99

Wera Werkzeug-Set 'Tooltüte'

9 -tlg., handliche Tasche mit neun Werkzeugen, mit Kraftform-Blitz-Handhalter, 50 mm Bits zur Abdeckung der gängigsten Schraubprofile, Take it easy Farbsystem zum einfachen Auffinden des richtigen Bits

32476127



23,95

Wera Schraubendreher-Set

6 -tlg., mehrkomponentiger Griff, isolierte VDE Klinge, mit Griffkennzeichnung, höhere Kraftübertragung, inklusive Flaschenöffner und Wandhalterung

20230522

Angebote nur gültig bis 13.06.2026, solange der Vorrat reicht.

Die Spendenerlöse der 27. Werkzeugkiste: **135.000 Euro**



Am Abend des 7. November 2024 fand die Rekord-Spendenübergabe in der Geschichte der Cronenberger Werkzeugkiste statt. Der Verein konnte nicht nur die größte Spendensumme in der 52-jährigen Geschichte

ausschütten, sondern auch die meisten Einrichtungen jemals mit einer Spende glücklich machen. 135.000 € aufgeteilt an 28 Einrichtungen: „Ein großartiger Tag, an dem Cronenberg wieder einmal gezeigt hat, dass seine

Einwohner und Einwohnerinnen zusammenstehen,“ verlautete Stefan Alker bei seiner letzten Spendenübergabe als 1. Vorsitzender.

Die Spenden gingen an die 14 Cronenberger Kindergärten von der Kante bis zur Kaiser-

eiche und an 14 weitere Organisationen und Vereine für benachteiligte Mitmenschen in Wuppertal und Schwerin. Die Spenden der Werkzeugkiste waren für diese Einrichtungen von großer Bedeutung. Sie ermöglichten nicht nur die Anschaffung neuer Spiel- und Lernmaterialien, sondern auch die Durchführung besonderer Projekte, die ohne zusätzliche finanzielle Unterstützung nicht realisierbar gewesen wären.

Dementsprechend war auch der damalige Oberbürgermeister Dr. Uwe Schneidewind als Schirmherr der 27. Werkzeugkiste schwer beschäftigt. Im Rahmen einer Rede würdigte er die „große Kraft des Miteinanders, den Weitblick und das gewaltige Engagement in Cronenberg.“

Eure Policks
Backstubenfamilie

BERGISCH · PERSÖNLICH · HANDWERKLICH · NACHHALTIG

Entdeckt eine große Auswahl an Produkten in unseren Fachgeschäften.

Wir wünschen allen Cronenberger einen tollen Werkzeugkistentag.





**Wir freuen uns auf die
Werkzeugkiste 2026. Als
CDU Cronenberg bieten wir
in diesem Jahr ein
Kinderschminken an.
Wir freuen uns auf Sie!**

**PARTY- UND VERANSTALTUNGSZUBEHÖR
LIEFERSERVICE FÜR PRIVAT, GASTRONOMIE
UND FIRMEN**

SCHILDBERG

BESUCHEN SIE UNS IM INTERNET:
WWW.SCHILDBERG-GETRANKE.DE

GETRÄNKE



**OB GROSS ODER KLEIN -
ES IST FÜR JEDE
VERANSTALTUNG WAS DABEI!**

AUSSCHANKWAGEN, KÜHLWAGEN,
STEHTISCHE, BIERZELTGARNITUREN,
MOBILE ZAPFANLAGEN, GLÄSER & VIELES
MEHR...



INDUSTRIESTRASSE 37 | 42327 WUPPERTAL | 0202 - 74 00 78



**WENN
PRÄZISION ZÄHLT,
BEGINNT SIE
BEIM ETIKETT.**



Kennzeichnungslösungen für
Industrie, Handel und Gewerbe.



**ROBUST &
BESTÄNDIG**
Für härteste
Einsätze.



RÜCKVERFOLGBAR
QR- & Barcode-
Lösungen.



INDIVIDUELL
Typenschilder &
Sonderlösungen.



BESTÄNDIG
Gegen Chemie,
Öl und Witterung.



FLEXIBEL
Kleine & große
Auflagen.

*Ihr Etikettenlieferant aus Wuppertal
für Industrie, Handel und Gewerbe.*

PROFILABEL WUPPERTAL

Ihr Spezialist für Etiketten und
Kennzeichnungslösungen.



Unterkirchen 23
42349 Wuppertal



T 0202 / 69 81 40 10
F 0202 / 69 81 40 11



info@profilabel-wuppertal.de



www.profilabel-wuppertal.de

Die Stimmen der Begünstigten 2024

135.000 € sind bei der 27. Cronenberger Werkzeugkiste zusammengekommen. Eine Summe, die sprachlos macht. Gerade deswegen möchten wir hier einige Vertreter*innen der 14 begünstigten Kindergärten zu Wort kommen lassen. Die Reaktionen stammen aus dem Jahr 2024 und haben uns nach der Spendenübergabe erreicht.

**Kerstin Deutermann,
Katholisches Familienzentrum
St. Hedwig**

Guten Morgen, wir werden das Geld für eine Tanzpädagogin ausgeben. Ebenso haben die Kinder sich neue Rollenspielmaterialien gewünscht und wir bekommen einen riesen großen Teppich. Darüber hinaus werden Spiele, Puzzle etc. angeschafft. Die Kinder wurden bei allen Entscheidungen mit einbezogen. Zudem gibt es noch ein Holzpferd (auch

wenn die Kinder lieber ein echtes gehabt hätten) und eine Lichtertafel. Wir sind so unendlich dankbar für die Spende und können den Kindern so viele Wünsche erfüllen.

Dorothee Steinberg, Familienzentrum Heilige Ewalde

Sehr geehrte Damen und Herren. Wir haben uns natürlich sehr über die großzügige Spende gefreut. Im Frühling möchten wir gerne einige Fahrzeuge für die Kinder kaufen. Auf unserem schönen großen Außengelände haben die Kinder viel Spaß an Fahrrad, Roller und Co. In unserer Einrichtung werden Kinder mit und ohne Behinderungen oder Beeinträchtigungen gemeinsam groß. Dank der Spende können wir nun unseren Fuhrpark erweitern und Fahrzeuge für Kinder mit den unterschiedlichsten Bedürfnissen anschaffen! Vielen Dank.

Doris Korfmann, DRK Kindertageseinrichtung Wilde 13

Liebes Werkzeugistenteam, durch die großzügige Spende der Werkzeugkiste können wir uns Träume erfüllen. So planen wir neben den Wünschen aus den Gruppen (Bücher, Spiele, Bücherschränke) auch neue kindgerechte Waschbecken für unsere Kleinsten in den Wasch-

räumen. Vielen, vielen lieben Dank von den Kleinen und Großen aus der DRK Kita Wilde 13 am Mastweg!

Weitere Stimmen – nicht nur aus den Cronenberger Kindertagesstätten – finden Sie auf unserer Website unter www.cronenberger-werkzeugkiste.de.



**DRUCKEREI
RICH. SCHÖPP JR.**
SEIT 1878 KOMPETENZ IN PRINTMEDIEN

**Sie stehen
im Mittelpunkt
unseres Schaffens!**



info@schoepp-wuppertal.de
www.schoepp-wuppertal.de
Tel. 0202 - 44 50 88

Druckpartner für Cronenberg



KERN LIEBERS

SMART SPRINGS & SMART PARTS



WIR BILDEN DICH AUS:

- WERKZEUGMECHANIKER*IN
- INDUSTRIEMECHANIKER*IN
- MASCHINEN-UND ANLAGENFÜHRER*IN
- INDUSTRIEKAUFMANN/-FRAU

KONTAKT:

KERN LIEBERS WUPPERTAL GMBH
CRONENFELDER STR. 2-4
42349 WUPPERTAL

DENISE KURZ
TEL.: 0202-2473327
BEWERBUNGEN-WUPPERTAL@KERN-LIEBERS.COM

WIR SUCHEN DICH!

WWW.KERN-LIEBERS.COM





Hundt

www.hundt.de

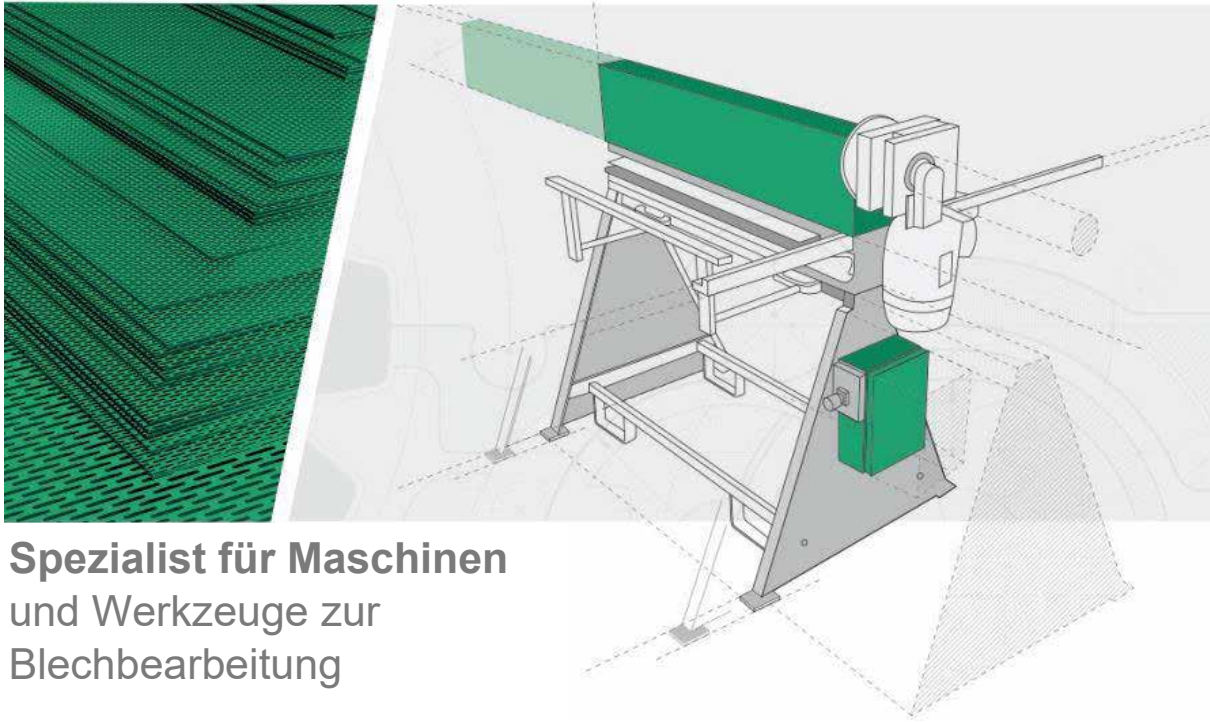

**Spezialist für Maschinen
und Werkzeuge zur
Blechbearbeitung**

COX
BAUMPFLEGE

Seit über 20 Jahren
IHR PARTNER FÜR
SICHERE UND GESUNDE BÄUME

- ✓ European Treeworker
- ✓ Zertifizierter Baumkontrolleur (LWK NRW)
- ✓ Sachkundiger für dendrologische Baubegleitung und Artenschutz

BAUMARBEITEN MITTELS SKT & HUBARBEITSBÜHNE

BAUMKONTROLLE & BAUMKATASTER

BAUMPFLEGE & BAUMPFLANZUNG

UNSERE LEISTUNGEN

- ✓ Baumpflege & Baumschnitt
- ✓ Baumarbeiten mittels SKT
- ✓ Hubarbeitsbühneneinsätze
- ✓ Baumkontrolle & Baumkataster
- ✓ Bohrwiderstandsmessung
- ✓ Baumfüllungen & Kronensicherungen
- ✓ Baumpflanzungen
- ✓ Stubbenfräsen
- ✓ Beratung
- ✓ Gutachterliche Stellungnahmen

KOMPETENT.
ZERTIFIZIERT.
FÜR GESUNDE BÄUME
UND SICHERE STANDORTE.

Harzstr. 16 · 42349 Wuppertal
0202 / 97 60563
0171 / 791 90 60
info@baumwerker.de
www.baumwerker.de

Cronenberger Festsaal

**Die Adresse
für Ihre Feierlichkeiten
in Cronenberg!**

Holzschneiderstraße 16 · Telefon (0202) 6981529
www.cronenberger-festsaal.de

**Beweisen Sie
Geschmack!**

Party-Service
Schmidtke

Hülsberg 19 · Telefon (02 02) 47 53 42
www.partyservice-schmidtke.de

Wohin gehen die Erlöse der 28. Werkzeugkiste?

Von Wuppertal bis Schwerin

Auch diesmal wird es zu einer Aufteilung der hoffentlich umfangreichen Erlöse kommen. In etwa die Hälfte kommt wieder folgenden Behinderteneinrichtungen in Wuppertal und Schwerin, jeweils entsprechend der Anzahl betreuter Mitmenschen, zugute:

Behinderten-Einrichtungen in Wuppertal und Schwerin	Förderverein zur Freizeitgestaltung körperlich behinderter Jugendlicher	Autismus Wuppertal / Düsseldorf-Bergisches Land e.V.
LiV - Leben in Vielfalt e.V.	Förderverein	Mecklenburgisches Förderzentrum für Körperbehinderte Schwerin
INKLUSIV - Kinder miteinander e.V.	LVR Förderschule Wuppertal	Diakoniewerk Neues Ufer gGmbH Schwerin
Cura gGmbH	Mit-Menschen e.V.	
Schule am Nordpark		

Ärztliche Kinderschutzambulanz Bergisches Land e.V.



Von links: Benedikt Zahner, Joana Börsch, Jana Ihle, Gina Reinisch

Foto: Chris Gass

Die andere Hälfte der Erlöse wird ebenfalls aufgeteilt. Unter den in diesem Jahr begünstigten Organisationen und Vereinen befindet sich die Kinderschutzambulanz. Nachdem Birgit Köppe-Gaisendrees, die ehemalige Leiterin, den Verein vorgestellt hatte, besuchten einige Mitglieder unseres Orga-Teams die Ambulanz vor Ort in Remscheid.

Die Kinderschutzambulanz ist eine spezialisierte Einrichtung zur Diagnostik bei Verdacht auf Kindeswohlgefährdung. Sie ist einzigartig in NRW, weil sie auch stationäre Aufnahmen durch die Kooperation mit dem Sana Klinikum ermöglicht. Dabei stellt das multiprofessionelle Team die

Weichen für die passgenaue Hilfe für Kinder jedes Alters, vom Säugling bis zum Jugendlichen, bei denen komplexe Risikofaktoren oder Gewaltvermutungen vorliegen. Jährlich betreut die Einrichtung 300 bis 400 Kinder, seit über 30 Jahren. „Unsere Arbeit beginnt da, wo

das menschliche Vorstellungsvermögen endet,“ beschreibt Birgit Köppe-Gaisendrees den Alltag in der Kinderschutzambulanz. Die Fälle sind oftmals sehr schwer, es liegt ein „Konglomerat an Schief lagen“ vor: Gewalt, Missbrauch, transgenerationale Traumata, Vernachlässigung.

Finanziell ist die Kinderschutzambulanz auf Spenden und Fördervereine angewiesen. Die Finanzierung über Fachleistungsstunden der Jugendämter deckt nicht alle notwendigen Leistungen ab. Die finanzielle Hilfe durch Spenden ist für die Einrichtung von hoher Bedeutung, um die Defizite in der Finanzierung auszugleichen, aber auch um wichtige Projekte und die Belastungsbewältigung für die Mitarbeitenden aufrechtzuerhalten.

Zu diesen Projekten gehört das sogenannte Kinderschutz-Nesting: ein Projekt zur frühestmöglichen Diagnostik bei Säuglingen und Müttern mit hohen Belastungsfaktoren. Allein hier besteht ein jährlicher Defizitbedarf von ca. 30.000 €. Jana Ihle, die derzeitige Leiterin, sieht das Engagement der Werkzeugkiste als willkommene Gelegenheit zur Transparenz an. Der Verein wird mit einem eigenen Stand auf der Werkzeugkiste vertreten sein und freut sich auf den Austausch mit allen Besuchenden sowie mit anderen sozialen Einrichtungen.



KEMPER

Hersteller für CNC-Drehteile

**100 JAHRE ERFAHRUNG
PRÄZISION DIE BEGEISTERT**



Die Serienfertigung von hochpräzisen CNC-Drehteilen ist unsere Spezialisierung. Im Spektrum von 1mm bis 80 mm (120mm) verarbeiten wir heute alle gängigen zerspanbaren Werkstoffe. Nach den Anforderungen unserer Kunden liefern wir individuelle, genaue

Oberflächenbearbeitung, Veredelung und Fertigung kompletter Baugruppen. Wir sind nach EN ISO 9001:2015. zertifiziert.

Kemper liefert Qualität made in Germany – Präzision und Kompetenz seit 100 Jahren.

Hermann Kemper GmbH & Co.KG • Gerstau 20 / Morsbachtalstraße • 42857 Remscheid
www.kemper-drehteile.de • info@kemper-drehteile.de
Fon 02191 8599 • Fax 021 91 83203

Kinderleicht durch den Straßenverkehr: Eltern haben eine Vorbildfunktion

Damit die kleinsten Verkehrsteilnehmenden sicher sind, setzt die Polizei an zwei Punkten an: Bei den Kindern selbst und bei den Erwachsenen, die es ihnen manchmal unnötig schwer machen.

Die Verkehrsunfallprävention setzt auf eine frühzeitige, systematische Verhaltensschulung. Im Bereich der Kindertagesstätten und Grundschulen

motorische Sicherheit im Realverkehr stärken soll.

Ein weiterer fachlicher Schwerpunkt ist die Kampagne zur Sichtbarkeit. Unter dem Leitsatz „Sichtbarkeit ist Sicherheit“ propagiert die Fachdienststelle die Nutzung retroreflektierender Materialien, da diese die Erkennbarkeit von Kindern bei den im Bergischen Land häufigen schlechten Witterungsverhältnissen vervielfachen.

die Polizei gemeinsam mit der Verkehrswacht gezielte Sichtbarkeitsaktionen vor Kitas und Schulen sowie an markanten Kreuzungen in Wuppertal, Remscheid und Solingen.

Dabei präsentieren die Kinder eigenständig gestaltete Plakate und tragen reflektierende Kleidung, um aktiv auf sich aufmerksam zu machen. Dadurch wird ein direkter Lerneffekt erzielt, bei dem Kindern der Unterschied zwischen „Gesehenwerden“ und „Übersehenwerden“ erfahren und Eltern für ihre Vorbildfunktion als „leuchtendes Beispiel“ sensibilisiert werden. Das zeigt unmittelbare Wirkung auf den Fließverkehr, da Fahrzeugführende im Schulumfeld mit der Präsenz der schwächsten Verkehrsteilnehmenden konfrontiert und dazu angehalten werden, langsamer zu fahren und sich bremsbereit zu halten.

sames, vorausschauendes und rücksichtsvolles Fahren und vorbildliches Verhalten. Denn auch Letzteres wird aus Sicht der Fachleute der Polizei Wuppertal oft unterschätzt: Die Vorbildwirkung der Erwachsenen ist ein entscheidender Faktor für den Erfolg der polizeilichen Präventionsarbeit. Kinder lernen primär durch Nachahmung; ein regelwidriges Verhalten von Bezugspersonen, wie das Überqueren der Straße bei Rotlicht, entwertet die pädagogischen Bemühungen der Verkehrssicherheitsberaterinnen und -berater unmittelbar. Ein weiteres und für viele sichtbares Problem bleiben sogenannte „Elterntaxis“. Wenn Mamas und Papas ihre Kinder bis direkt vor die Schule fahren, führt das dazu, dass die Verkehrssituation vor der Schule oftmals extrem unübersichtlich wird. Das gefährdet insbesondere jene Kinder, die den Weg eigenständig zu Fuß zurücklegen. Die Polizei empfiehlt deshalb dringend die Nutzung von ausgewiesenen Hol- und Bringzonen. Diese befinden sich in angemessener Entfernung zu den Schulen und entschärfen so die Gefahr für alle.



© Joerch/stock.adobe.com/

steht das Fußgängertraining im Fokus, wobei das Konzept „Stopp an der Bordsteinkante“ als lebenswichtige Basiskompetenz vermittelt wird. In der vierten Klassenstufe erfolgt die Radfahrausbildung, die neben der Regelkunde vor allem die

Praxisbeispiel: Sicherheitsaktion „SIEHST DU MICH?!“

Ein zentraler Baustein der verkehrspolizeilichen Öffentlichkeitsarbeit ist die jährlich zu Beginn der dunklen Jahreszeit stattfindende Aktion „SIEHST DU MICH?!“. Hierbei begleitet

Appell an die Erwachsenen

Es kommt also auch und vor allem auf die Erwachsenen an. Sie sind es, die die unabänderlichen körperlichen und kognitiven Voraussetzungen der Kinder im Straßenverkehr ausgleichen müssen. Durch acht-

ÜBER 44 JAHRE BERUFSERFAHRUNG!

www.spotrepair-erthel.de **ERTHEL** Solinger Str. 35 · 42349 Wuppertal · Tel. 0172 2098009

- Spotrepair Arbeiten
- Alufelgen Instandsetzung
- Lederaufbereitung
- Vinyl- & Stoffreparaturen
- Fahrzeugaufbereitung
- Fuhrparkbetreuung





Telefon 0202-476978

Mechler
GARTENGESTALTUNG | MEISTERBETRIEB



Ihre Experten für
Garten & Landschaft

Gartengestaltung Mechler GmbH | Nesselbergstraße 17 | 42349 Wuppertal
Fax 0202 - 28 33 205 | Internet gartengestaltung-mechler.de

DAS DACH DER ZUKUNFT

ENERGETISCHE DACHSANIERUNG



PREMIUM PHOTOVOLTAIK ANLAGEN

WWW.MAGERDACH.DE
0202 47 32 43

HÄNDELER STR. 49-49A 42349 WUPPERTAL
BÜRO & AUSSTELLUNG



Bestattungen
Kotthaus
Friedrich Kotthaus GmbH
Beerdigungsinstitut
seit 1902



Lindenallee 21
42349 Wuppertal (Cronenberg)
Telefon **02 02 / 47 11 56**
www.bestattungen-kotthaus.de
info@bestattungen-kotthaus.de



BEWEGUNG. DIREKT. HIER.
MINI-WERKZEUGKISTEN-CHALLENGE

Mach mit
1 Minute

Kein Training nötig

Komm vorbei und probier es aus.

Hauptstraße 88 / 0202 - 89 01 50 31

Appsolut praktisch & kostenlos

**Hole dir jetzt die
neue AWG-App**

im Google Play Store
& Apple App Store



www.awg-wuppertal.de



Bühnenprogramm

Hauptbühne „Auf dem Eigen 2“

Moderation: Svenja Rüggeberg und Matthias Rausch

- 9:30 Eröffnung durch OB Miriam Scherff und
Polizeipräsident Markus Röhrl
- 10:00 ADTV Haus der Tänze: Kindertanz, Ballett
- 10:25 ADTV Haus der Tänze: Breakdance, Hip-Hop
- 11:00 Krankenhaus Agaplesion Bethesda
- 11:30 Sinfonisches Blasorchester
- 12:05 Amadeus Musikschule
- 13:00 Exbrassionisten Hl. Ewalde
- 14:00 Double: You Squeezers, Square Dance Club
- 14:35 Double: You Squeezers, zum Mittanzen
- 15:10 Hedwigkids
- 16:00 Voltigier- und Reitverein Cronenberg
- 16:25 Bergische Musikschule
- 17:00 Cronenberger Turngemeinde
- 17:20 TiC-Theater
- 18:15 Auslosung der Tombola-Hauptgewinne
- 19:45 Kiesberch
- ca. 22:15 Ende der Veranstaltung



– Änderungen vorbehalten –



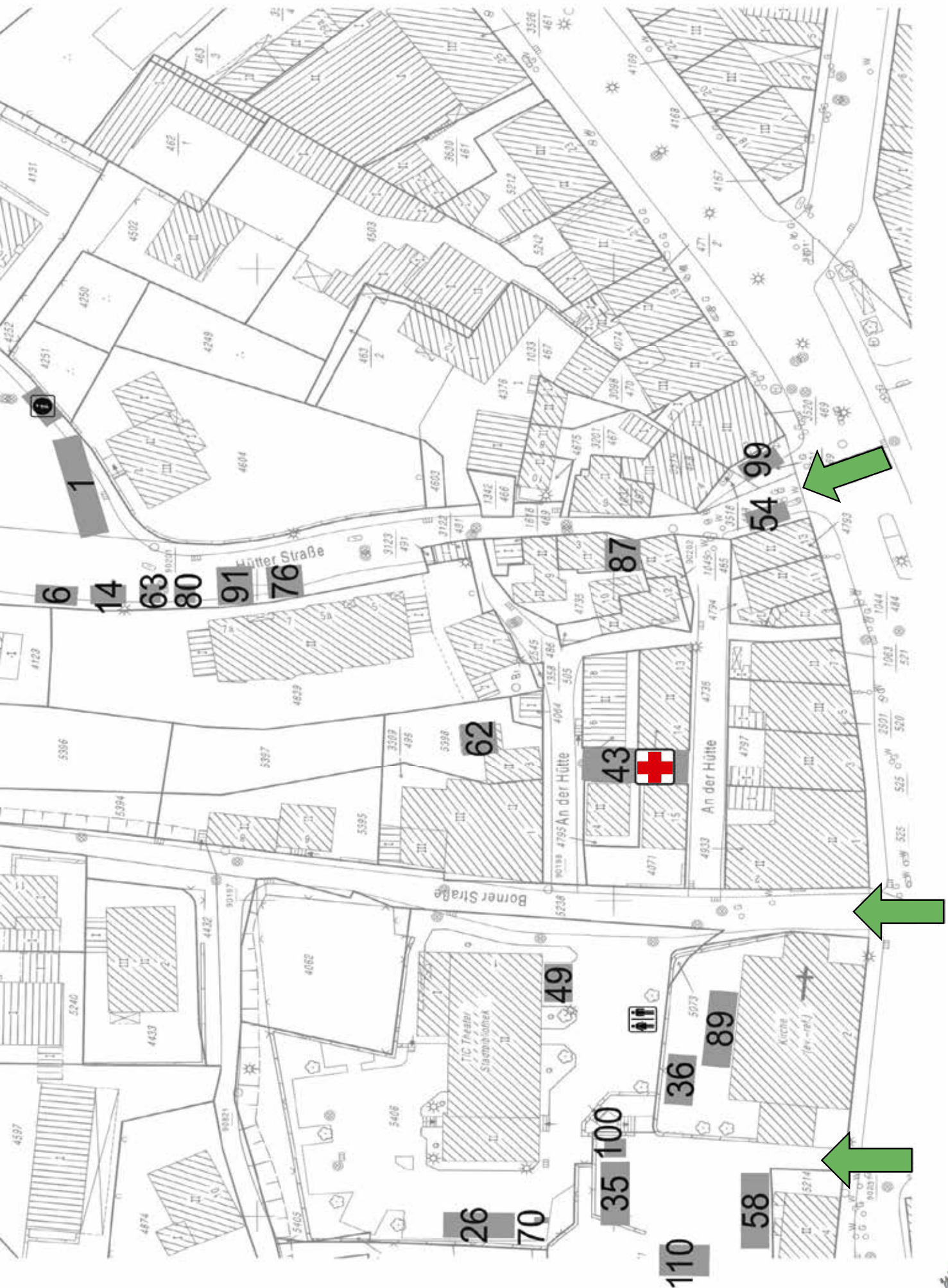



ida & paula
goldschmiede



www.idaundpaula.de
Kemmannstraße 2

REIFEN- UND AUTOSERVICE
WEIGAND point S

IHR SPEZIALIST FÜR REIFEN
UND KFZ-SERVICE SEIT 1956.



Continental

Reifen Weigand GmbH
Hahnerberger Straße 79 | 42349 Wuppertal
Telefon: 0202 45949 0 | www.reifen-weigand.de

**Starke
Verbindungen
aus
Cronenberg**



HAGEMANN
Systems



Elektrische Verbindungen



Entwicklung & Produktion



Schützen & Isolieren



**Wir wünschen viel Freude bei der
Cronenberger Werkzeugkiste 2026**

www.hagemann-systems.de
info@hagemann-systems.de
Tel.: +49 (0) 202 | 94 60 90 70



Wer? Wo? Was?

Auf der 28. Cronenberger Werkzeugkiste am 4. Juli 2026

	VdK-Ortsverband Cronenberg	1
	Dorma Vita	3
	Thilo Steins	4
	Bergisches Kinder- und Jugendhospiz Burgholz	5
	Gelpe-Verein e.V.	6
	BergBrau UG	7
	Bergische Fellschnuten e.V.	8
	4Voices	9
	LiV e.V.	11
	STAHLWILLE Eduard Wille GmbH	12
	Westdeutsche Zeitung GmbH & Co KG	13
	SoVD Bergisches Land	14
	sound2light	15
	Linde Material Handling Rhein-Ruhr GmbH & Co. KG	16
	Beate Stein	17
	Edda Specht-Schirmer / Monschauer Senf Gemeinschaft	18
	Cronenberger Unternehmen e.V.	20
	Neuenhauser Turnverein 1877 e.V.	21
	Mit-Menschen Wuppertal	23
	Mrs.Sporty	24
	Ski-Club Cronenberg 1929 e.V.	25
	Cronenberger Heimat- und Bürgerverein	26
	Karussell-Skornia	27
	Knipex-Werk C. Gustav Putsch KG Förderverein	28
	Manuelskotten e.V.	29
	Autismus Wuppertal, Pflege- u. Lebensgemeinschaft gGmbH	30
	Förderverein der LVR	31
	Förderschule Wuppertal talMARKT e.V. Online City Wuppertal e.V.	32
	MAD Working Solutions	33
	Die Oberkamper	34
	Pickverein "Grüne Eiche" e.V.	35
	Schachfreunde Vonkeln	36
	SSV 07 Wuppertal-Sudberg e.V.	37
	Cronenberger Turngemeinde	38
	Vereinigte Lohnsteuerhilfe e.V.	39
	Kneipp-Verein Wupertal e.V.	40
	Partyservice Schmidtke	41
	Deutsches Rotes Kreuz - Bereitschaft	43
	Hörgenau e.K.	45
	Mode Reiss	46
	Freiwillige Feuerwehr Cronenberg	47
	TiC Club e.V.	49
	IG Metall Ennepe-Ruhr-Wupper	50
	Wera Werkzeuge GmbH	51
	Wiegand Berghöfer Nachfolger Achim Berghöfer e.K.	52

	Freiwillige Feuerwehr Hahnerberg	53
	Eis Meran Salvatore	54
	Morreale	54
	Helga Klein Mundstock	55
	Upsalla Kinderpark GmbH	56
	HotRod Tours NRW GmbH	57
	Cronenberger Sportclub 1902 e.V.	58
	AGAPLESION BETHESDA KRANKENHAUS WUPPERTAL gemeinnützige GmbH	59
	Lebenshilfe Wuppertal e.V.	60
	Kulturschmiede e.V. An der Hütte drei	62
	Martina Homm	63
	DRK Kinder- und Jugendzentrum	65
	Verein zur Förderung der Kinder- und Jugendarbeit in Wuppertal-Cronenberg e.V.	66
	Plauderbänke Jugendfeuerwehr Cronenberg	67
	DRK Kindertageseinrichtung Wilde 13	68
	Stadteilbibliothek Cronenberg	70
	Rassegeflügelzuchtverein Cronenberg 1950 e.V.	71
	Zur Crone	73
	Evelyn Hinz Lachyoga	74
	Verein der Freunde und Förderer der Schule für Körperbehinderte Schwerin e. V.	75
	Bündnis90/Die Grünen - Stadteilgruppe Cronenberg	76
	TShirt-People e.K.	77
	Familienzentrum HI. Ewalde	78
	NaturFreunde Cronenberg e.V.	79
	Ortsverein der SPD Cronenberg-Hahnerberg	80
	Eis Meran	81
	Förderverein der Schule am Nordpark e.V.	83
	Weinbergsschule Schwerin	84
	Sume Schürmann	86
	Die Weinhütte	87
	Stadtsparkasse Wuppertal	88
	Evang. und kathol. Kirche Cronenberg	89
	SSV 07 Sudberg - Kickende Väter	90
	CDU Cronenberg	91
	Ärztliche Kinderschutzambulanz Bergisch Land e.V.	92
	Streichen und Krull UG (haftungsbeschränkt)	94
	Amin Esfahani	95
	Monika Schultz	99
	RSC Cronenberg e.V.	100
	Mein Dorf	101
	ABI-27 CFG	102
	Voltigier- und Reitverein Cronenberg e.V.	103



Steuern?

Jetzt
Termin
vereinbaren!

Wir machen das.

Melanie Zander
Beratungsstellenleiterin
zertifiziert nach DIN 77700
Kemmannstr. 15
42349 Wuppertal
melanie.zander@vlh.de
Tel. 0202 / 52747258
www.vlh.de/bst/5754
Stand 04/2026



Lohnsteuerhilfeverein Vereinigte Lohnsteuerhilfe e.V.
Wir beraten im Rahmen von § 4 Nr. 11 StBerG.

Friedrich Tuschhoff

seit 1945

Schlosserei · Schweißerei · Metallbau
Verkehrstechnik



Heidestraße 32
42349 Wuppertal
Tel. (0202) 470 403
Fax (0202) 471932
Inh. Axel Leiensiep

Wir verarbeiten Metall...
Zertifizierter Fachbetrieb nach DIN EN 1090

Vaupel & team^{GMH}

SERVICE STROMRICHTER

Ihr Partner für die komplette Notstromversorgung

- >> Netzersatzanlagen
- >> Notstromschaltanlagen
- >> Notlichtgeräte/Batterien
- >> Kundendienst
- >> Notdienst
- >> 24 Stunden Service Hotline 0171/ 733 53 66

Deutsche Zertifizierungsgesellschaft Mittelstand GmbH



zertifiziert nach
DIN EN ISO 9001:2015



zertifiziert nach
DIN EN ISO 14001:2015

Alte Rottsieper Str. 7 Telefon: (0202) 247 36 – 0
42349 Wuppertal Fax: (0202) 247 36 – 22

www.vaupel.de info@vaupel.de



SANITÄR-HEIZUNG
über 45 Jahre

Herzberger
GmbH

- Wärmepumpen
- Gas- und Ölheizungsanlagen
- Solaranlagen
- Photovoltaik und Stromspeicher
- Holz- und Pelletheizungen
- Badezimmer
- Klimaanlage
- Fachbetrieb nach Wasserhaushaltsgesetz

Hauptstraße 88 • 42349 Wuppertal
Telefon 0202 475044
info@herzberger-shk.de

Online-Heizungsangebote:
www.herzberger-shk.de

Mit der Kampagne

„Gut aufgelegt! Telefonbetrug kann jeden treffen“

klärt die Polizei Wuppertal über die fiesen Maschen von Telefonbetrügern auf.

Hier erfahren Sie mehr Infos darüber:

ACHTUNG, TELEFONBETRUG!

- Lassen Sie sich am Telefon nicht unter Druck setzen.
- Legen Sie beim geringsten Zweifel auf und rufen Sie selber die Polizei an.
- Die Polizei nimmt niemals Geld, Schmuck oder andere Wertsachen in Verwahrung.
- Wenn jemand am Telefon behauptet, ein Angehöriger befände sich in einer Notsituation: Legen Sie auf und rufen Sie den betreffenden Angehörigen selber an.

Für mehr Infos hier scannen



Wählen Sie im Notfall immer

110

Haben Sie Fragen? Dann melden Sie sich bei der Kriminalprävention der Polizei unter ☎ 0202 / 284 1801.

Herzberger SHK Wuppertaler Stadtwerke Wuppertal WSW Volkbank im Bergischen Land

Spedition Hennenkämper GmbH & Co. KG

Korzerter Str. 73
42349 Wuppertal
Tel.: 0202/40572
Fax: 0202/40574



täglich Norddeutschland

E-Mail: info@hennenkaemper.de

Häusliche Krankenpflege

Armin & Timo Pieper GbR
(ehemals Pieper & Wagner GbR - seit 1985)

Cronenberger Straße 383 • 42349 Wuppertal
Telefon: (0202) 40 99 069 & 40 25 59

Für Ihre häusliche Versorgung machen wir uns stark!

Grund- und Behandlungspflege
Wundversorgung
Betreuung & Alltagsbegleitung (neu)
Hauswirtschaftliche Unterstützung (neu)
Palliativversorgung
24h-Rufbereitschaft
kostenlose Beratung

Bürozeiten:
Montag bis Freitag 8.30 bis 13.00 Uhr

KASSNER
Norm- und Bedienteile
Operating parts

24 Stunden geöffnet: unser Bedienteile-Shop
Open 24 hours: our operating parts shop

www.bedienteile.de



Helmut Kassner GmbH & Co. KG
Kohlfurther Str. 62, 42349 Wuppertal, Tel. 0202 2471133



Die Cronenberger Werkzeugkiste

– immer wieder neu,
immer wieder schön!

Wir wünschen allen einen
schönen „Kisten-Samstag“



Dr. Marielene Hamann
Dr. Christiana Krämer
 Cronenberger Straße 330
 42349 Wuppertal
 Telefon 40 23 00

Dr. Eireni Karentzou
Dr. Birgit Timmermann
 Küllenhahner Straße 55
 42349 Wuppertal
 Telefon 40 35 46

Dr. Martin von Kathen
Nadine Bürger
Benjamin Lippmann
 Karl-Greis-Straße 8
 42349 Wuppertal
 Telefon 47 34 21

Dr. Almuth Jakobs
 Hauptstraße 51A
 42349 Wuppertal
 Telefon 47 50 77

Dr. D. u. K. Wollgarten
Dr. K. Motzkat-Gniß
 Rathausplatz 4
 42349 Wuppertal
 Telefon 2 47 11 77



MVZ Bethesda
Dr. Jörg Jaspers
 Hauptstraße 48
 42349 Wuppertal
 Telefon 47 36 60

MVZ Limbach
Wuppertal
 Hauptstraße 76
 42349 Wuppertal
 Telefon 45 01 06

Gabriele Habermann
Anke Schünemann
 Hauptstraße 61
 42349 Wuppertal
 Telefon 2 47 88 10

Dipl. Päd.
Barbara Wülfing
 Hauptstraße 61
 42349 Wuppertal
 Telefon 2 47 88 27

Dr. Helga Zeschnigk
Melanie Tin
 Rathausstraße 19
 42349 Wuppertal
 Telefon 47 58 66

Dr. Stefanie Rawe
 Hauptstraße 79
 42349 Wuppertal
 Telefon 47 39 21
 HNO-Cronenberg.de

Dr. Till Aßmann
Dr. Renz Mang
& Kollegen
 Hauptstraße 36
 42349 Wuppertal
 Telefon 47 42 16

Danielle Isken
Dr. Gabriele Delank
 Hauptstraße 34
 42349 Wuppertal
 Telefon 2 47 11 73

Dr. Patrick Tymiec
Dr. Steffi Tymiec
 Hauptstraße 73
 42349 Wuppertal
 Telefon 2 47 14 70

Dr. Götz-Sebastian
Delank
 Berghäuser Straße 76
 42349 Wuppertal
 Telefon 2 47 11 70

Hanan Zoabi
Dr. Ram Argov
 Hauptstraße 14
 42349 Wuppertal
 Telefon 40 37 73

Dr. Ludger
Feldhues
 Rathausplatz 4
 42349 Wuppertal
 Telefon 2 47 13 04

Susanne
Friedrichs
 Karl-Greis-Straße 7
 42349 Wuppertal
 Telefon 94 60 81 20

Werkarzt-Zentrum
Cronenberg
 Cronenberger Straße 332
 42349 Wuppertal
 Telefon 29 99 97 03



4. Juli 2026:

„Endlich wieder Kistenzeit!“



Cronenberger Werkzeugkiste

Wir freuen uns und wünschen **GUTES GELINGEN!**

Olaf Petersen
Hauptstraße 81
42349 Wuppertal
Telefon 47 35 37

Dr. Judith Hudak
Hauptstraße 14
42349 Wuppertal
Telefon 47 17 48

Helena Lang
Hauptstraße 49
42349 Wuppertal
Telefon 47 68 77

Jochen Plate
Görresweg 40
42349 Wuppertal
Telefon 40 36 84



Gian-Marco Bovenzi
Nadine Bargiel
Rathausplatz 4
42349 Wuppertal
Telefon 2 47 12 00

Dr. Lutz Schmitt
Dr. Burkhard Wirth
Hahnerberger Straße 114
Telefon 40 83 55

Dr. Thomas Woywod
Karl-Greis-Straße 8
42349 Wuppertal
Telefon 47 31 08

Dres. Zimmermann
& Team
Cronenberger Straße 332
42349 Wuppertal
Telefon 40 37 82

Thomas Schmitt

Garten- und Landschaftsbau Meisterbetrieb



Gärten planen, bauen, pflegen
mit Idee und Leidenschaft !



Kontakt:
(0202) 428271



Ihre Experten für
Garten & Landschaft

www.schmittgalabau.de info@schmittgalabau.de Korzert 4a 42349 Wuppertal





Wertvoll

für unsere Zukunft und meine Familie.



Wera
BE A TOOL REBEL



/weratoolrebels

Amboss Apotheke



Markus Hausmann Apotheker
Hauptstraße 53
42349 Wuppertal
Telefon (0202) 474141
Telefax (0202) 474830
www.amboss-apotheke.de



DORPER
Uwe Jockel *Apotheke*
www.dorper-apotheke.de

Hauptstraße 12
42349 Wuppertal
Telefon (0202) 470330
Telefax (0202) 4781752
E-Mail: dorper-apotheke@web.de



Hahnerberg
APOTHEKE

Wir sind auch online für Sie da

Online bestellen

- ✓ Online-Shop besuchen
- ✓ Rezepte digital einlösen
- ✓ Abholen oder liefern lassen



Cronenberger Str. 347, 42349 Wuppertal, Telefon: 0202-401050

Löwen Apotheke

Gesund in Cronenberg

Apotheker J. Grabner · Hauptstr. 30 · 42349 Wuppertal
T. 0202 471038 · F. 0202 4781037

- Rezepte einfach einlösen
- Schnell vorbestellen und abholen
- Lieferung am selben Tag

FÜR SIE DA – VOR ORT UND DIGITAL



JETZT APP RUNTER-LADEN!

info@loewen-apotheke-wuppertal.de
www.team-apotheken.de/loewenapothekewuppertal

KZF-Technik M. Schwarz & H. Thon eGbR

Hauptstraße 88
42349 Wuppertal

Telefon 0202 - 28 38 28 92

Telefon 0202 - 40 55 8

kfz.schwarz-thon@t-online.de

Reparaturen aller Fabrikate

Die Werkzeugkiste - ein echtes Cronenberger Original - seit 1972

SANITÄR HEIZUNG KLIMA
KURTZ

www.kurtz-shk.de

Einfach
energiesparend
Heizen mit Bosch.

„KURTZ“ und bündig!
STÖRUNGS-
NOTDIENST: **0151 14050505**

Ihre Profis für
ALLE TEMPERATUREN
wünschen

**Viel Spaß,
Erfolg und**

4. Juli
2026



M&M

www.mmklima.de
Klima- und Kältetechnik
Moritz Kurtz & Marco Koch
0151 14050505 0151 40505008

Beschichtungslösungen aus einer Hand

Wir freuen uns auf
einen schönen Werkzeugistentag
und wünschen allen Cronenbergern viel Spaß.



Hartchrom · Chemisch Nickel · Bronzebeschichtung · Kupferbeschichtung
Mechanische Bearbeitung · Sofortservice für Sonderteile

 **BAASKE**
OBERFLÄCHENVEREDLUNG

 **LB**
OBERFLÄCHENTECHNIK

Herichhauser Straße 57d,f,g
42349 Wuppertal
T: +49 202 24749-0
F: +49 202 24749-23
baaske.de
lb-oberflaechentechnik.de

Prävention: Tipps der Polizei

Anlässlich der Schirmherrschaft des Polizeipräsidenten Markus Röhl haben wir die Polizei Wuppertal nach Beiträ-

gen zum Thema Prävention gefragt. Lesen Sie hier, welches Verhalten die Polizei zum Thema Taschendiebstahl und

Kinder im Verkehr (siehe Seite 17) empfiehlt.

Mit der Kampagne „Gut aufgelegt! Telefonbetrug kann

jeden treffen.“ klärt die Polizei Wuppertal über die fiesen Maschen von Telefonbetrügern auf (siehe Seite 25).

Sie lieben Feste? Taschendiebe leider auch!

Die Polizei gibt Tipps,
die es den Kriminellen
schwer machen



© Pixel-Shot/stock.adobe.com

Taschendiebe machen sich insbesondere das Gedränge bei Veranstaltungen, in Geschäften oder öffentlichen Verkehrsmitteln zunutze, um zuzuschlagen. Doch schon mit einfachen Verhaltensmaßnahmen können Sie sich davor schützen, Opfer eines Diebstahls zu werden.

Laut Polizeilicher Kriminalstatistik wurden im Jahr 2025 in Deutschland insgesamt 95.184 Taschendiebstähle angezeigt (2024: 107.720).

So schützen Sie sich vor Taschendieben:

- Taschendiebe lassen sich am typisch suchenden Blick erkennen: Sie meiden den direkten Blickkontakt zum Opfer und schauen eher nach der Beute.

- Tragen Sie Geld, Kreditkarten und Papiere immer in verschiedenen verschlossenen Innentaschen der Kleidung möglichst dicht am Körper.
- Tragen Sie Hand- und Umhängetaschen verschlossen auf der Körpervorderseite oder klemmen Sie sie sich unter den Arm.
- Benutzen Sie einen Brustbeutel, eine Gürtelinnentasche, einen Geldgürtel oder eine am Gürtel angekettete Geldbörse.
- Legen Sie Geldbörsen nicht oben in Einkaufstasche, Einkaufskorb oder Einkaufswagen, sondern tragen Sie sie möglichst körpernah.
- Hängen Sie Handtaschen im Restaurant, im Kaufhaus oder im Laden (selbst bei der Anprobe von Schuhen oder Kleidung) nicht an Stuhllehnen und stellen Sie sie nicht unbeaufsichtigt ab.

Was tun, wenn es dennoch passiert ist?

Erstatten Sie nach einem Diebstahl umgehend eine Anzeige bei der Polizei.

Ist Ihnen Ihre Zahlungskarte abhandengekommen, lassen Sie diese sofort sperren (Sperr-Notruf 116 116). Beachten Sie, dass Sie Ihre Karte(n) nur dann über den Sperr-Notruf sperren lassen können, sofern sich Ihre Bank dem Sperr-Notruf angeschlossen hat. Ansonsten wenden Sie sich direkt an Ihr Kreditinstitut.

Damit Ihre Debitkarte auch für das elektronische Lastschriftverfahren (SEPA Lastschrift) gesperrt werden kann, für das nur eine Unterschrift und keine PIN benötigt wird, müssen Sie den Verlust der Polizei melden.

Clauberg

GRUPPE

Schleifmittel für den perfekten Schliff

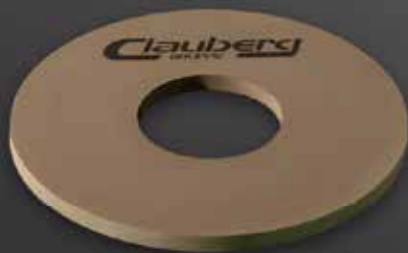

Seit 1896
Lauterjung & Tesche
SCHLEIFMITTELFABRIK GmbH

MICHAEL Seit 1966
Clauberg
SCHLEIFMITTELFABRIK GmbH

Seit 1927
Dorfner
Schleifmittelwerk GmbH

Seit 1890
Carborundum
Schleifmittelwerk GmbH

Neues vom Werkzeugisten- Vorstand

Bei der Mitgliederversammlung am 16. September 2025 im Steinhaus des Cronenberger Festsaals hat der Verein der Werkzeugkiste wichtige Weichen für die Zukunft gestellt. Denn nach der Entlastung des Vorstands standen wichtige Personalentscheidungen an. Stefan Alker und Folke Obermark-Stiller kandidierten nicht mehr für ihre bisherigen Ämter. Beiden gilt großer Dank für ihr tatkräftiges Engagement. Die Mitglieder*innen wählten einen neuen, engagierten Vorstand:

- **Chris Gass** wurde zum neuen Ersten Vorsitzenden gewählt
- **Svenja Rüggeberg** übernimmt das Amt der Schriftführerin
- **Tristan Lorenz** wurde als stellvertretender Vorsitzender bestätigt
- **Ralf Funke** führt weiterhin die Kassengeschäfte



Chris Gass ist seit der 25. Werkzeugkiste Teil des Orga-Teams. Damals begründete er sein Engagement so: „Mithelfen in Cronenberg, ein Straßenfest zu organisieren, welches für den Charakter des Stadtteils steht und dass man durch diesen Einsatz auch noch Geld für den gu-

ten Zweck sammeln kann!“ Dies vollzieht er nun als 1. Vorsitzender des traditionsreichen Vereins.

Als Anerkennung für seine herausragenden Verdienste um den Verein wurde Stefan Alker zum Ehrenvorsitzenden ernannt. Diese Würdigung

unterstreicht seinen langjährigen und unermüdlichen Einsatz für die Cronenberger Werkzeugkiste. Er ist seit über 30 Jahren im Orga-Team aktiv und war Gründungsmitglied des Vereins im Jahr 2007.

Mit dem neu gewählten Vorstand und den positiven

Ergebnissen des vergangenen Jahres im Rücken ist der Werkzeugkistenverein gut und solide für die Zukunft aufgestellt. Der Verein freut sich darauf, die Cronenberger Werkzeugkiste auch in den kommenden Jahren als Ereignis für den guten Zweck zu gestalten.





Tierwelt Vollmer

Inhaber Martin Vollmer
 Unterkirchen 23 · 42349 Wuppertal
 Tel. 0202 - 70 53 88 85

Öffnungszeiten

Mo - Fr 09.00-19.00 Uhr · Di Ruhetag · Sa 09.00-14.00 Uhr

facebook.com/tierweltvollmer
info@tierwelt-vollmer.de · www.tierwelt-vollmer.de



**WALKRON-WERKZEUGE
 WERNER WALLBRECHER**

GmbH & Co. KG
 Hauptstraße 69 - 71
 42349 Wuppertal-Cronenberg



Werkzeuge aus Familienhand

TIGGES®

TECHNICAL. ENGINEERING. SOLUTION. PERFORMANCE.

**ALLES AUS
 EINER HAND**

KALTUMFORMUNG | ZERSPANUNG
 SCHLEIFEN | WARMUMFORMUNG



[f](#) [i](#) @tiggesgroup

JETZT UNSER
 VIDEO ANSCHAUEN



**FÜR DEN GUTEN
 Zweck**

Seit über 160 Jahren produziert STAHLWILLE Premium-Werkzeug in Cronenberg. Als ein der Region verbundenes Unternehmen teilen wir die Idee der Cronenberger Werkzeugkiste: „Einander verstehen – Miteinander leben.“
 Kommen auch Sie zur Cronenberger Werkzeugkiste. Der Erlös geht an Einrichtungen für behinderte Mitbürger und soziale Organisationen. Für den guten Zweck – aus gutem Grund.

MADE IN CRONENBERG
 MADE IN GERMANY



Seifenkiste war gestern

Schon im Jahr 2024 auf der 27. Werkzeugkiste waren sie zu hören und zu sehen: die Hotrods von HotRod Tours NRW. Auch in diesem Jahr bringen sie die Straßen und Wege auf der Cronenberger Werkzeugkiste zum Glühen.



Ein Hotrod ist ein meist älteres amerikanisches Auto aus den 1920er bis 1940er Jahren, das technisch und optisch stark umgebaut wurde. Typisch sind tiefergelegte Karosserien, freiliegende Motoren und chromglänzende Auspuffanlagen.

Die Hotrod-Kultur entstand in den USA nach dem Zweiten Weltkrieg und steht bis heute für Freiheit und Individualität. Bei Hotrod Tours NRW sind es allerdings keine klassischen Muscle Cars, sondern kompakte Erlebnisfahrzeuge - laut, auffällig und fahrbereit für jeden, der mindestens 18 Jahre alt ist und einen Führerschein der Klasse B besitzt. Wer Wuppertal einmal aus einer ganz anderen Perspektive erleben möchte, ist bei HotRod Tours NRW genau richtig. Das Team bietet geführte Touren durch Wuppertal und die umliegende Landschaft an - am Steuer eines echten Hotrods. Tourguides zeigen die schönsten Ecken der Stadt oder die umliegenden Talsperren. Das Angebot richtet sich an alle, die ein besonderes Erlebnis suchen: ob spontaner Ausflug, Junggesellenabschied oder Firmenfeier - die rollenden Klassiker sorgen garantiert für Aufsehen.



Auf der Werkzeugkiste haben Sie die Möglichkeit zu einer 15-minütigen Hotrod-Tour. Kommen Sie zum Hotrod-Stand, steigen Sie ein und genießen Sie das einmalige Fahrgefühl – und das bitte, bevor Sie in den Genuss alkoholischer Getränke gekommen sind. Wem der 15-minütige Fahrspaß nicht reicht, seien die Website www.hotrod-wuppertal.de und die große Tombola des Cronenberger Heimat- und Bürgervereins ans Herz gelegt: hier gibt es 2 x 1 Fahrt für eine Hot Rod Tour im Wert von je 99 € zu gewinnen.

freund 

Premium-Werkzeuge
für Dach und Fassade



seit über 180 Jahren
in Cronenberg

www.freund-cie.com

4. JULI 2026

BORN CAFE

CRONENBERGER WERKZEUGKISTE

BIS 23:00 UHR GEÖFFNET!

BORN TO BE SPRITZ



BORN Café im Hause vom Cleff, Schorfer Str. 7
42349 Wuppertal, 0202 – 51563712

 **BORN CAFE**  **im Hause vom Cleff** 
4,8 von 5 Sterne
bei 1262 Bewertungen





Bald ist es so weit - 150 Jahre Präzision in Metall

- International agierendes Familienunternehmen
- Ausbildung, Aufstiegschancen, Berufliche Perspektiven
- Hochqualifizierte Fachkräfte
- Modernste Bearbeitungsverfahren
- Innovative Fertigungstechnologien
- Hochverschleißfeste Präzisionsteile für spezialisierte Industrien



Beckfort
Schrauben + Niete

CeGePe

100 Jahre
gute Verbindungen



Beckfort GmbH & Co. KG

Solinger Straße 36 | 42349 Wuppertal
Fon 0202 769393-0 Fax 0202 769393-114
info@beckfort.de | www.beckfort.de

SCHMUCK WERKSTATT

Seit über 20 Jahren
Ihre Goldschmiedin
in Cronenberg.



Hauptstraße 6, 42349 Wuppertal
www.sw-schmuckwerkstatt.de

Wir
haben
das
passende
Werkzeug
für heute
Abend.



WEINHANDLUNG LAPINSKI
30 JAHRE WEINKOMPETENZ
IN CRONENBERG

Hauptstraße 89

Das wichtigste Werkzeug in deiner "Werkzeugkiste" kommt aus Cronenberg.

Was nützt das beste
Werkzeug, wenn es klemmt?

Jedes Projekt braucht
jemanden, der dafür sorgt,
dass es reibungslos läuft.

Genau dafür haben wir
FYRALES entwickelt.



DGM
MINERALÖLE

Hol dir die Dose heute direkt am Stand Nr. 20!

DGM Mineralöle, Hastener Straße 8,
42349 Wuppertal-Cronenberg.

Das Bergische Heimatlied

Text: R. Hartkopf, Melodie: C.J. Brambach



Wo die Wälder noch rauschen, die Nachtigall singt,
die Berge hoch ragen, der Amboss erklingt.
Wo die Quelle noch rinnet aus moosigem Stein,
die Bächlein noch murmeln im blumigen Hain.
Wo im Schatten der Eiche die Wiege mir stand,
|:da ist meine Heimat, mein Bergisches Land.:|

Wo die Wupper wild woget auf steinigem Weg
An Klippen und Klüften sich windet der Steg.
Wo der rauchende Schlot und der Räder Gebräus,
die flammende Esse, der Hämmer Gesaus
Verkünden und rühmen die fleißige Hand:
|:Da ist meine Heimat, mein Bergisches Land.:|

Wo die Schwerter man schmiedet dem Lande zur Wehr,
wo's singet und klinget dem Höchsten zur Ehr,
wo das Echo der Lieder am Felsen sich bricht,
der Finke laut schmettert im sonnigen Licht,
wo der Handschlag noch gilt als das heiligste Pfand,
|:da ist meine Heimat, mein Bergisches Land.:|

Wo so wunderbar wonnig der Morgen erwacht,
im blühenden Tale das Dörfchen mir lacht,
Wo die Mägdlein so wahr und so treu und so gut,
Ihr Auge so sonnig, so feurig ihr Blut,
Wo noch Liebe und Treue die Herzen verband:
|:Da ist meine Heimat, mein Bergisches Land.:|

Keine Rebe wohl ranket am felsigen Hang,
kein mächtiger Strom fließt die Täler entlang.
Doch die Wälder sie rauschen so heimlich und traut,
ob grünenden Bergen der Himmel sich blaut,
drum bin ich auch weit an dem fernesten Strand:
|:Schlägt mein Herz der Heimat, dem Bergischen Land.:|

Wo der Hammer man schwinget, mit trotziger Kraft,
da schmettern die Schwerter auch heil'ig und laut,
wenn das Vaterland in Gefahr von Gewetter braust,
hebt kühn sich zum Schutz die rechte Faust,
dem Fremden den Schutz, dem Feinde den Tod,
|:Für den Kaiser, fürs Bergische Land!:

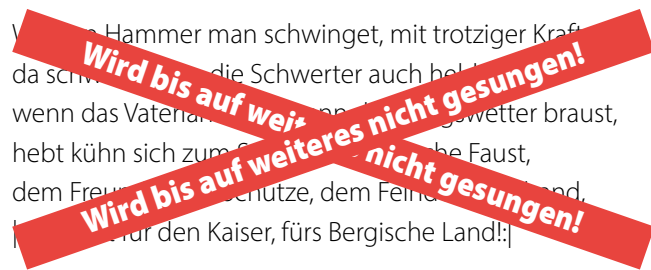

Blumen Koch
Seit 1973

Hauptstraße 57, 42349 Wuppertal
Tel. 0202/475279
Email: böumenkoch.cronenberg@gmail.com

Ein Blumengruß für jede Gelegenheit

Offnungszeiten:
Mo-Fr: 9-18 Uhr
Sa: 9-14 Uhr
So: 9.30-12.30 Uhr

Seit 40 Jahren für Sie da

Behne
Krankenpflege

Ein starkes Team. Ein starkes Dorf.

Jetzt noch stärker für Sie da

Ab dem 01.05.2026:

- Spezialisierter Pflegedienst für chronische & schwer heilende Wunden**
-> bei allen Krankenkassen anerkannt
- Offizieller Kooperationspartner der SAPVmehr**
-> gemeinsame Versorgung palliativer Patienten

Unsere Leistungen	Kontakt
<ul style="list-style-type: none"> > Häusliche Krankenpflege (SGBV & XI) > Spezialisierte Wundversorgung > Palliative Begleitung & Versorgung > Individuelle Betreuung mit Herz 	<ul style="list-style-type: none"> 📍 Rathausplatz 6 42349 Wuppertal ☎ 0202 / 40 20 97 ✉ kontakt@krankenpflege-behne.de

Einzigartig in Wuppertal Cronenberg



Für mich. Für Wuppertal.

**Von Dabeisein bis Mitgestalten.
Von Interesse bis Initiative.**

Deine Leidenschaft. Dein Projekt. Unsere Förderung.
Wir unterstützen dein Engagement für ein starkes
Miteinander im Stadtteil. Aus Überzeugung –
schon immer.

Wie das geht? Schau nach unter
sparkasse-wuppertal.de/nachhaltiges_engagement



Weil's um mehr als Geld geht.



**Sparkasse
Wuppertal**